

A (3:1)

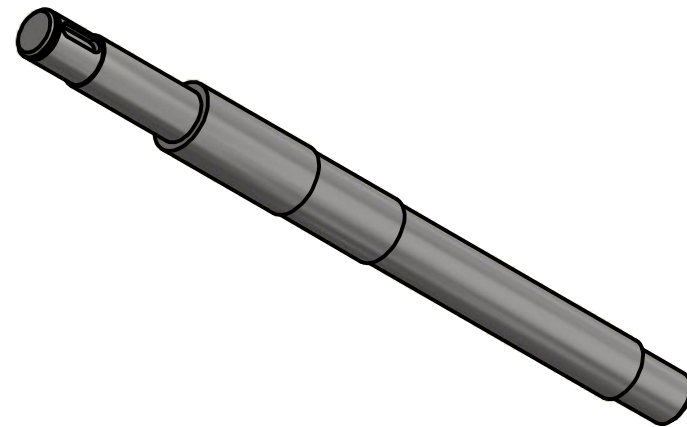
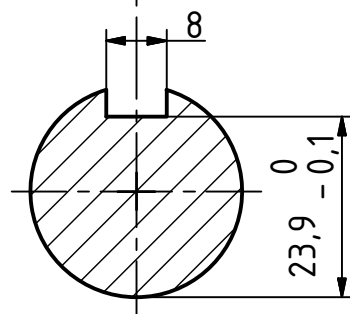
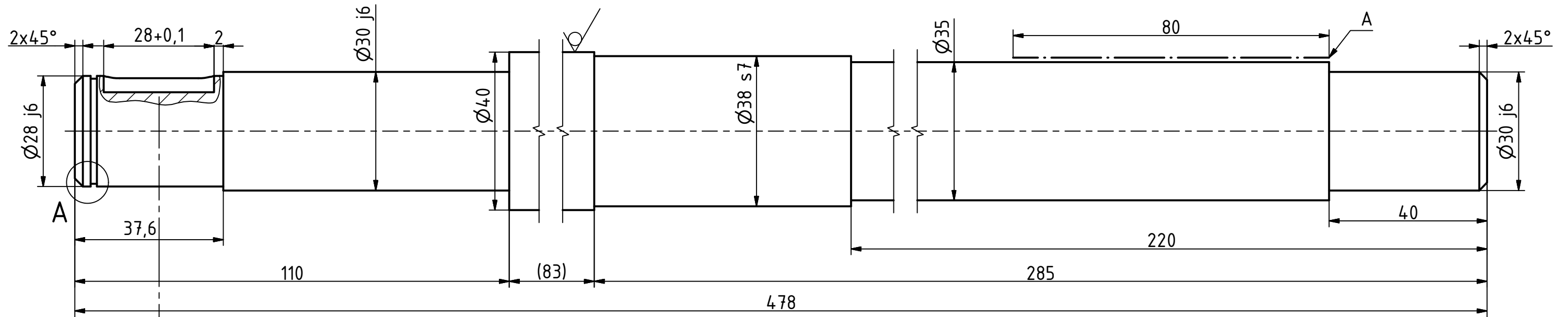
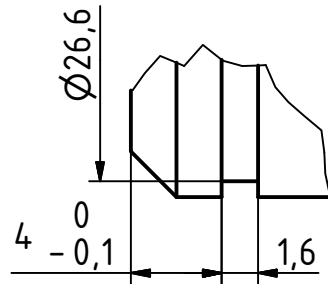

PLOCHA A - BRÚSIŤ NA $\varnothing 35\ s7$ na $l=80\ mm$

Formát: A3	Metóda premietania: 	Mierka: 1:1	Materiál konečný: 11 XXX	Polotovár: $\varnothing 40 - 480$	Hodnotenie povrchu: Ra	Všeobecné tolerancie: ISO 2768m	Hmotnosť(kg): 4.74
Zodpovedné oddelenie:		Technický referent:	Vyhotožil: TOMÁŠ ZALIBERA		Schválil:		
TECHNICKÁ AKADÉMIA Spišská Nová Ves 			Typ dokumentu: VÝROBNÝ VÝKRES		Postavenie dokumentu: V PRÍPRAVE		
			Titul. Doplnkový titul: HRIADEL pre valec		Identifikačné číslo: DYNO - 01.02-1		
Zmena:		Dátum Vydania: 18.11.2014		Jazyk:		List:	